

rev.1		EMISSIONE			
FONTANA	RAGGIO INTERNO PIEGA(mm)	TIPO DI CAVA CONSIGLIATO	TRATTAMENTO SUPERFICIALE	colore / note	
	**	**	VERNICIATO SATINATO	NERO A.T. / INOX SATINATO	
	MATERIALE	NOTE		RAL	****
	FE / INOX	LAM. sp.10-15/10		QUANTITA'	PESO Kg.
				1	~23.000
MACCHINA	GRUPPO	TIPO PRODOTTO			
"JUPITER"	HORUS	FINITO			
FORMATO	DATA	DESCRIZIONE			CODICE
A4O		CAMINETTO EGO			EGO-r1
SMUSI NON QUOTATI	TOLLER.GEN.	SCALA	PROG. PIEGA		
			--		

Questo disegno e' proprieta' riservata di FONTANA vietata ogni riproduzione o divulgazione a terze parti se non autorizzata

7	fuoco2LT(BR2LR)_r1	BRUCIATORE 2LT RETT.		INOX / JM	8158.87	PZ		1
6	EGOass02_r1	PARTE INFERIORE	A	INOX	4952.26	PZ		1
5	EGOass01_r1	PARTE SuperioreKG 5.200	A	FE	5200.86	PZ		1
4	(FE)V10612ZNTPE	VITE 6X12 ZINCATA TESTA BASSA		ZINCATA	3.04	PZ		4
3	(CH)VEB1014	VETRO SP.50/10	P	Vetro T.	807.97	PZ		2
2	(CH)VEBA001	VETRO KG 1.520 SP.50/10		Vetro T.	1524.45	PZ		2
1	(CH)GO2503AD	GOMMINO Ø25x3 CON ADESIVO	C	//	2.58	PZ		4
P.A.	Codice componente	Descrizione	T.A.	Materiale	Peso	U.M.		Qtà

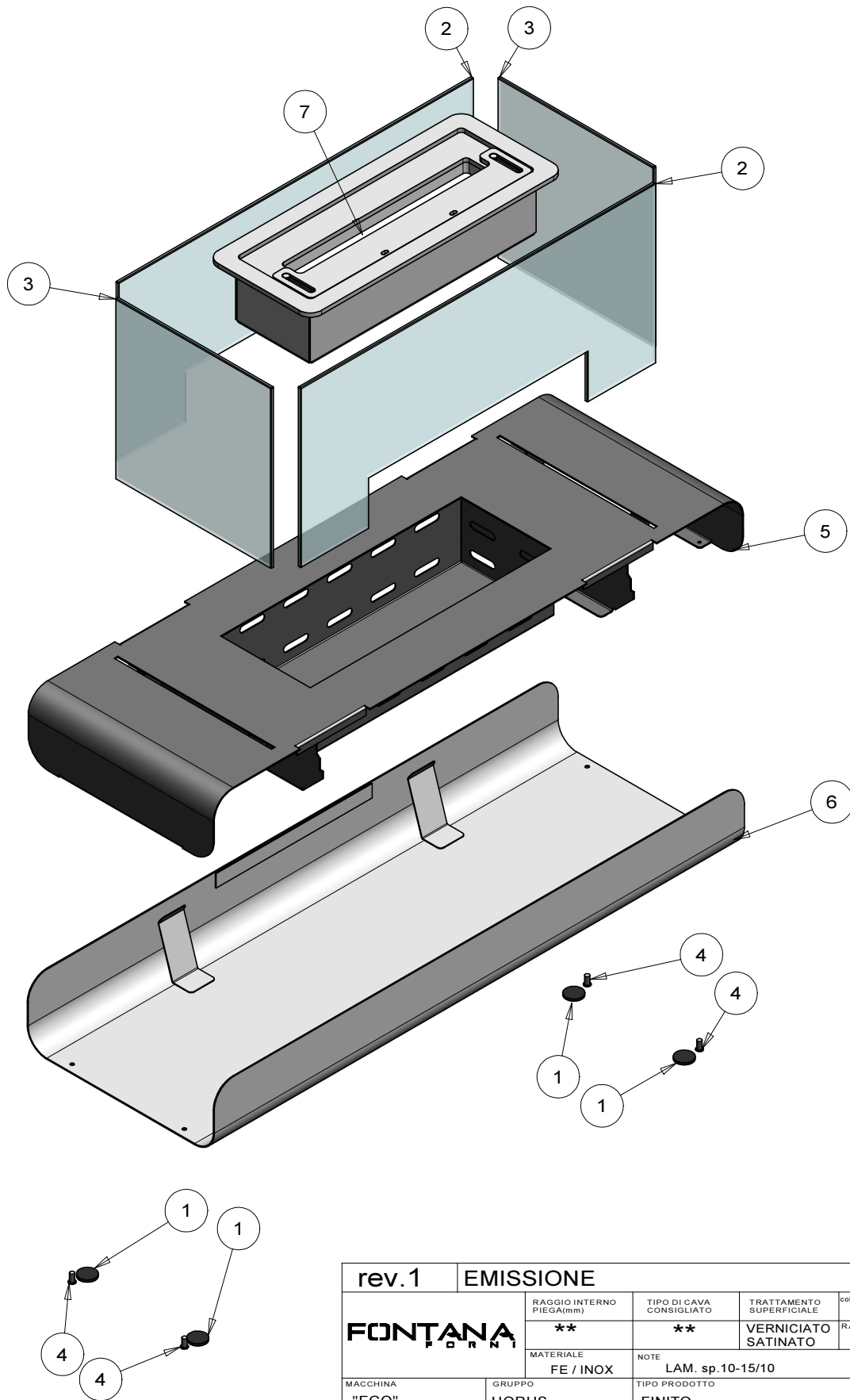

rev.1		EMISSIONE					
FONTANA FORNITI		RAGGIO INTERNO PIEGA(mm)	TIPO DI CAVA CONSIGLIATO	TRATTAMENTO SUPERFICIALE	colore / note NERO A.T. / INOX SATINATO		
		**	**	VERNICIATO SATINATO	RAL ****		
		MATERIALE FE / INOX	NOTE LAM. sp.10-15/10	QUANTITA' 1		PESO Kg. ~23.000	
MACCHINA "EGO"		GRUPPO HORUS	TIPO PRODOTTO FINITO				
FORMATO A40		DATA	DESCRIZIONE CAMINETTO EGO			CODICE EGO-r1	
SMUSSI NON QUOTATI	TOLLER.GEN.	SCALA				PROG. PIEGA	--
Questo disegno e' proprieta' riservata di FONTANA vietata ogni riproduzione o divulgazione a terze parti se non autorizzata							